

L'APRÈS-MIDI



Le lunch sans cérémonie

Le livre
Le cône

Le lunch formel

La rose
La feuille de palme

Le thé de l'après-midi

À la maison
L'Américaine

Le lunch sans cérémonie : Le livre

1. Pliez la serviette en trois
2. Pliez au-dessus les côtés de gauche et de droite sur un quart
3. Pliez à nouveau les deux côtés au-dessus afin de rejoindre le milieu
4. Pliez le côté droit sous le gauche
5. Étendez la serviette et formez 3 plis égaux

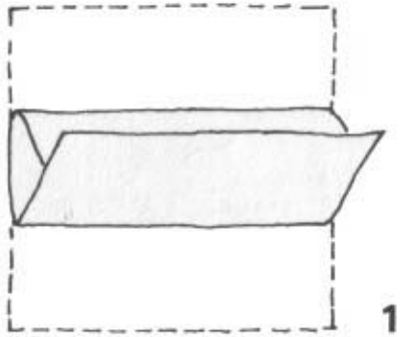

1

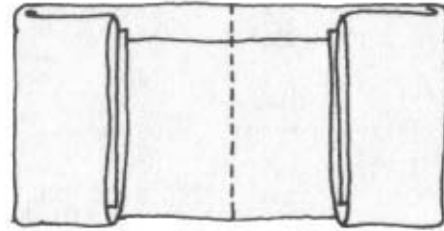

2

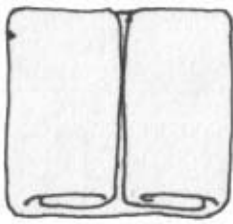

3



4

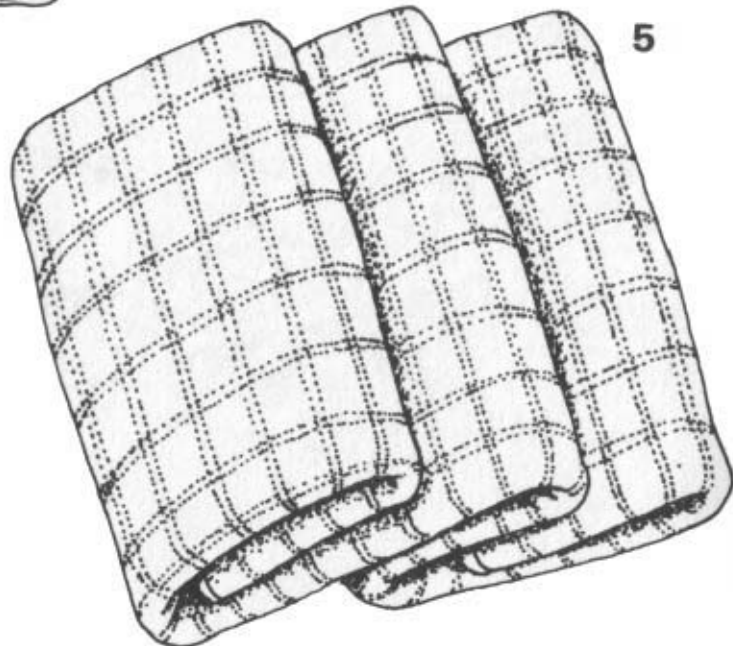

5

Le lunch sans cérémonie : Le cône

1. Pliez la serviette en deux
2. Roulez-la en cône
3. Pliez la pointe en bas vers le haut
4. Repliez le bas du cône vers le haut pour former un revers et mettre la serviette debout

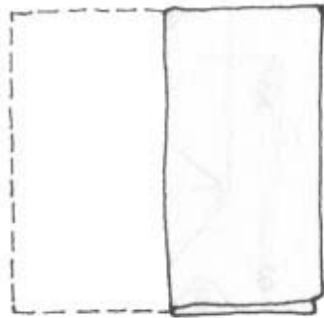

1

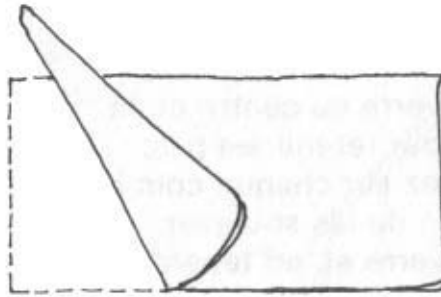

2

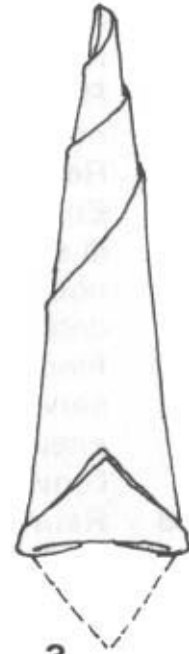

3

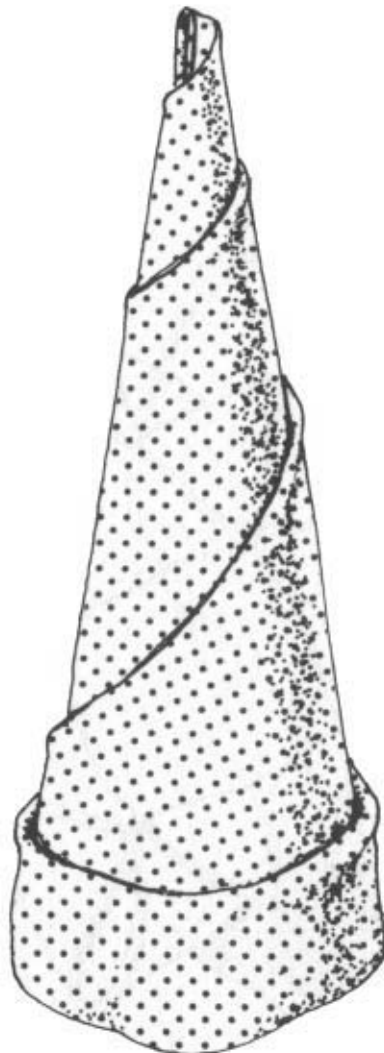

4

Le lunch formel : La rose

1. Pliez les 4 coins de la serviette vers le centre
2. Répétez l'étape 1 avec les nouveaux coins
3. Repliez les 4 coins vers le centre
4. En tenant les plis en bas, retournez la serviette avec soin.
Pliez à nouveau les 4 coins vers le centre
5. Placez un verre au centre de la serviette pour retenir les plis;
ensuite, tirez sur chaque coin à l'envers avant de les soulever
6. Retirez le verre et, en tenant le centre de la serviette
avec votre main, retournez-la encore
7. Tirez sur chaque rabat au centre pour former les pétales

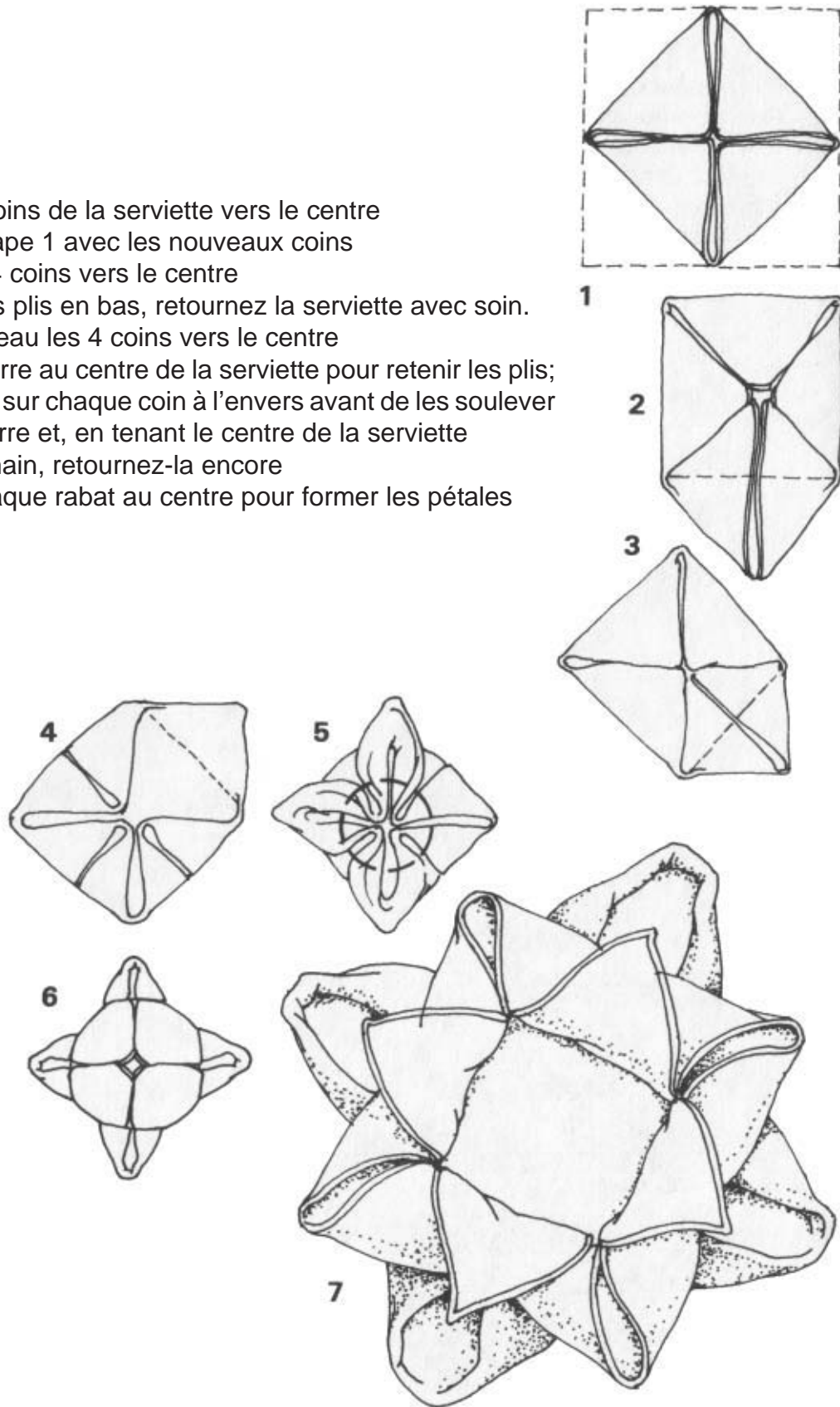

Le lunch formel : La feuille de palme

1. Pliez la serviette en quatre
2. Pliez-la en deux diagonalement, en formant un triangle
3. Plissez le triangle de gauche à droite
4. Introduisez le bas dans un anneau de serviette;
le haut devra former un éventail; mettre la serviette debout.

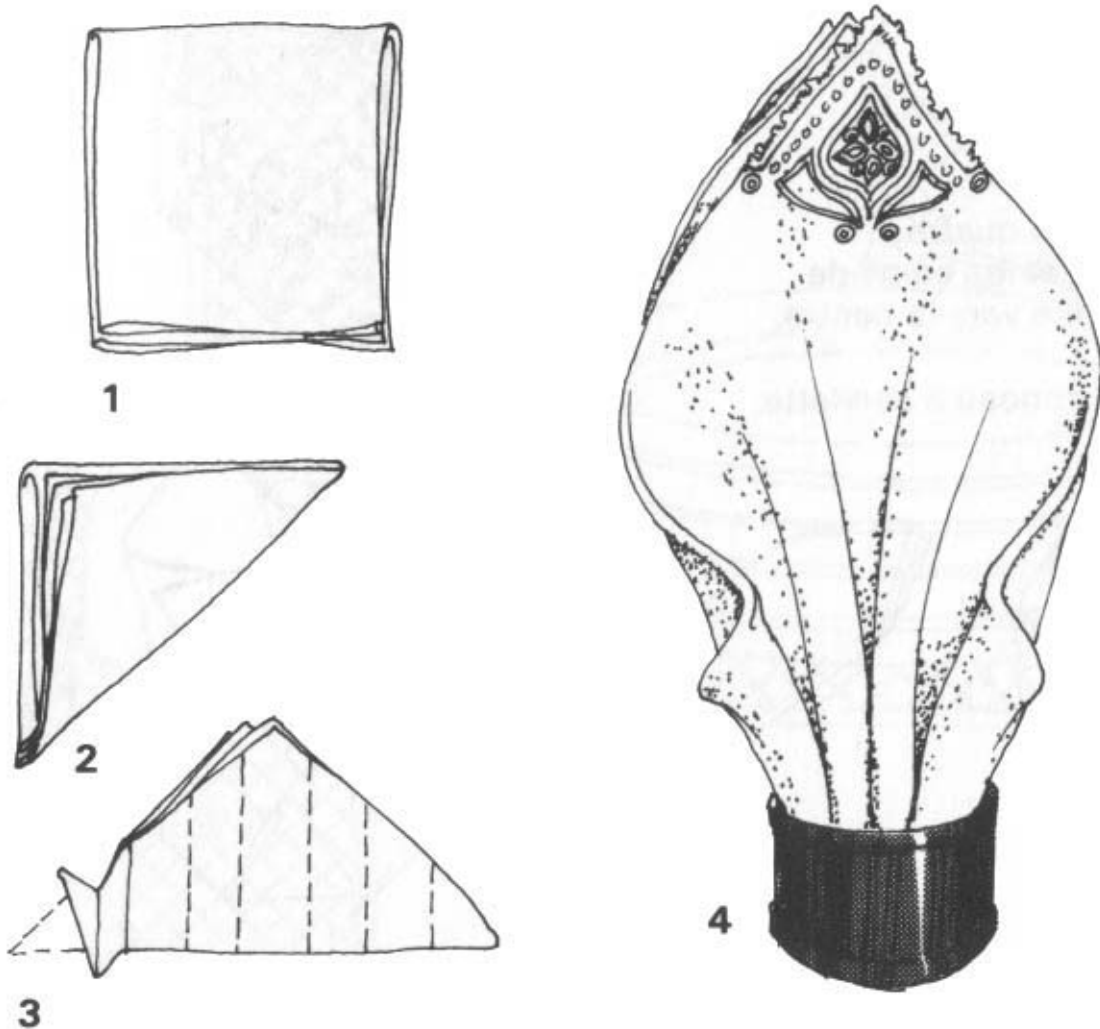

Le thé de l'après-midi : À la maison

1. Pliez la serviette en quatre
2. Ramenez le coin du bas vers le centre
3. Pliez en trois
4. Retournez la serviette et mettez à plat

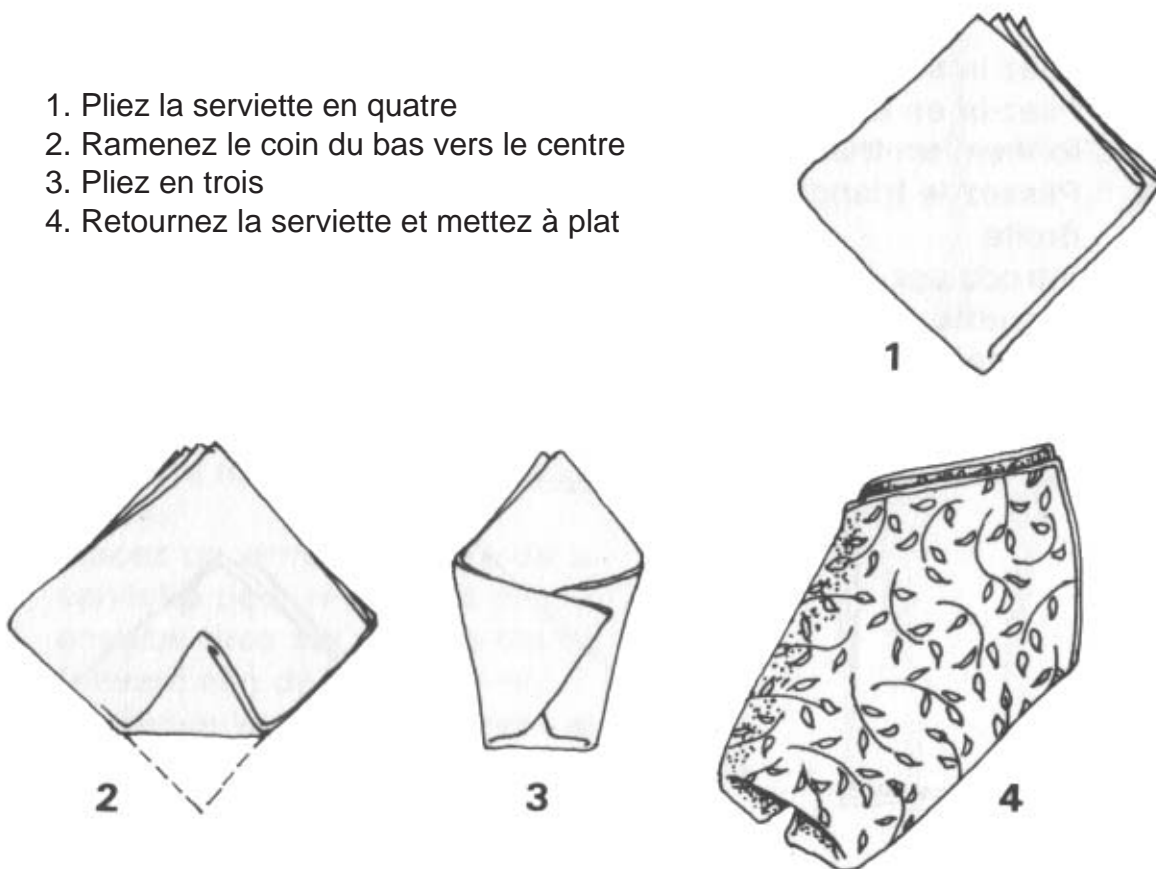

Le thé de l'après-midi : L'américaine

1. Pliez la serviette en quatre
2. Ramenez la base et les coins de gauche et de droite vers le centre
3. Pliez en trois
4. Glissez dans un anneau de serviette

