

# LE MATIN



## Le déjeuner

- La baguette
- Le tourbillon

## Le déjeuner au lit

- La chandelle
- L'éventail dans le verre
- Le foulard

## Le brunch

- La roue
- La crête de coq

# Le déjeuner : La baguette

1. Pliez tous les 4 coins au centre
2. Pliez la serviette en deux
3. Pliez à nouveau en deux
4. Pliez en trois
5. Pliez en deux et mettez un anneau de serviette autour
6. Rabattez le premier rabat sur le dessus de la serviette

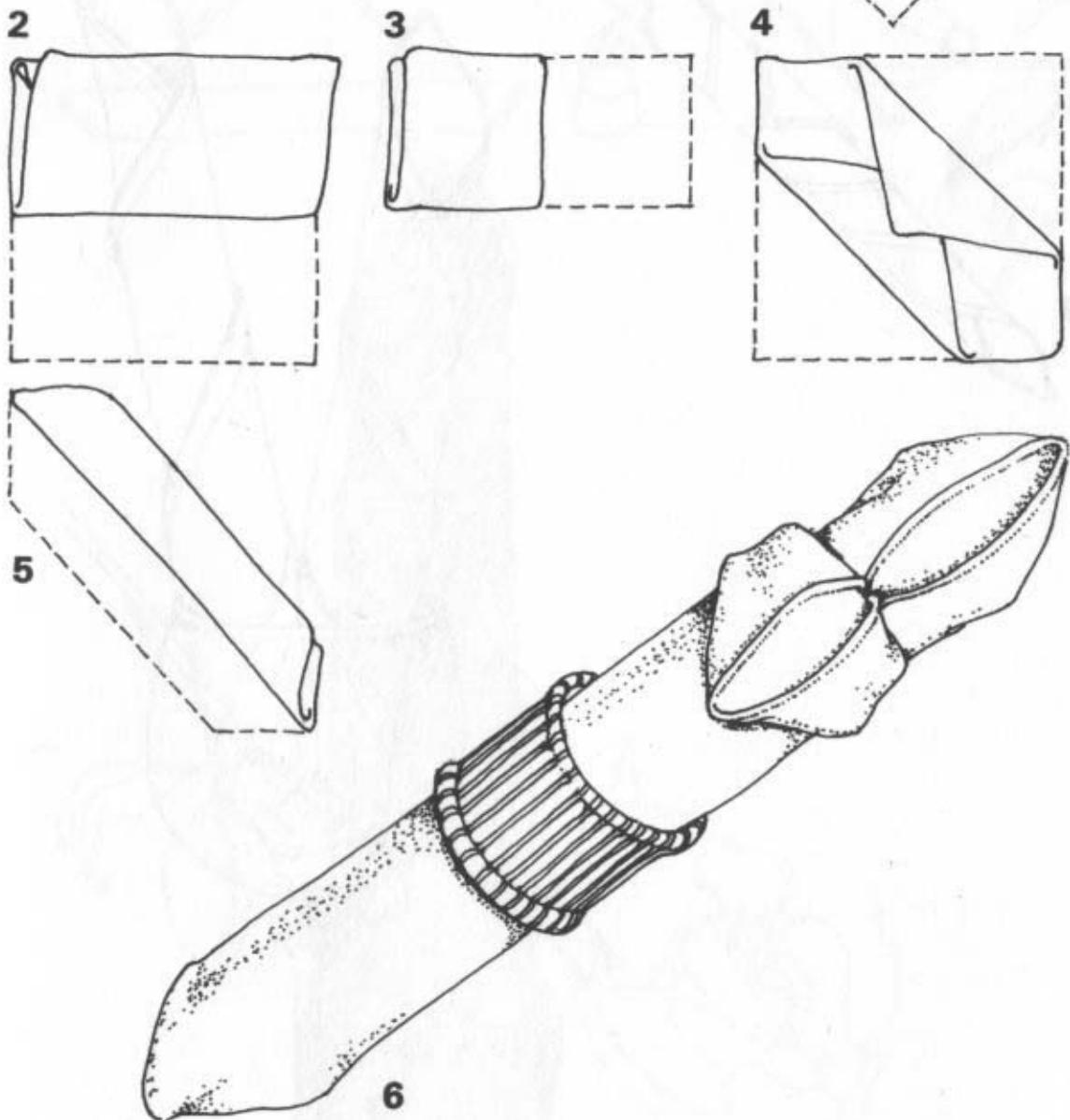

## Le déjeuner : Le tourbillon

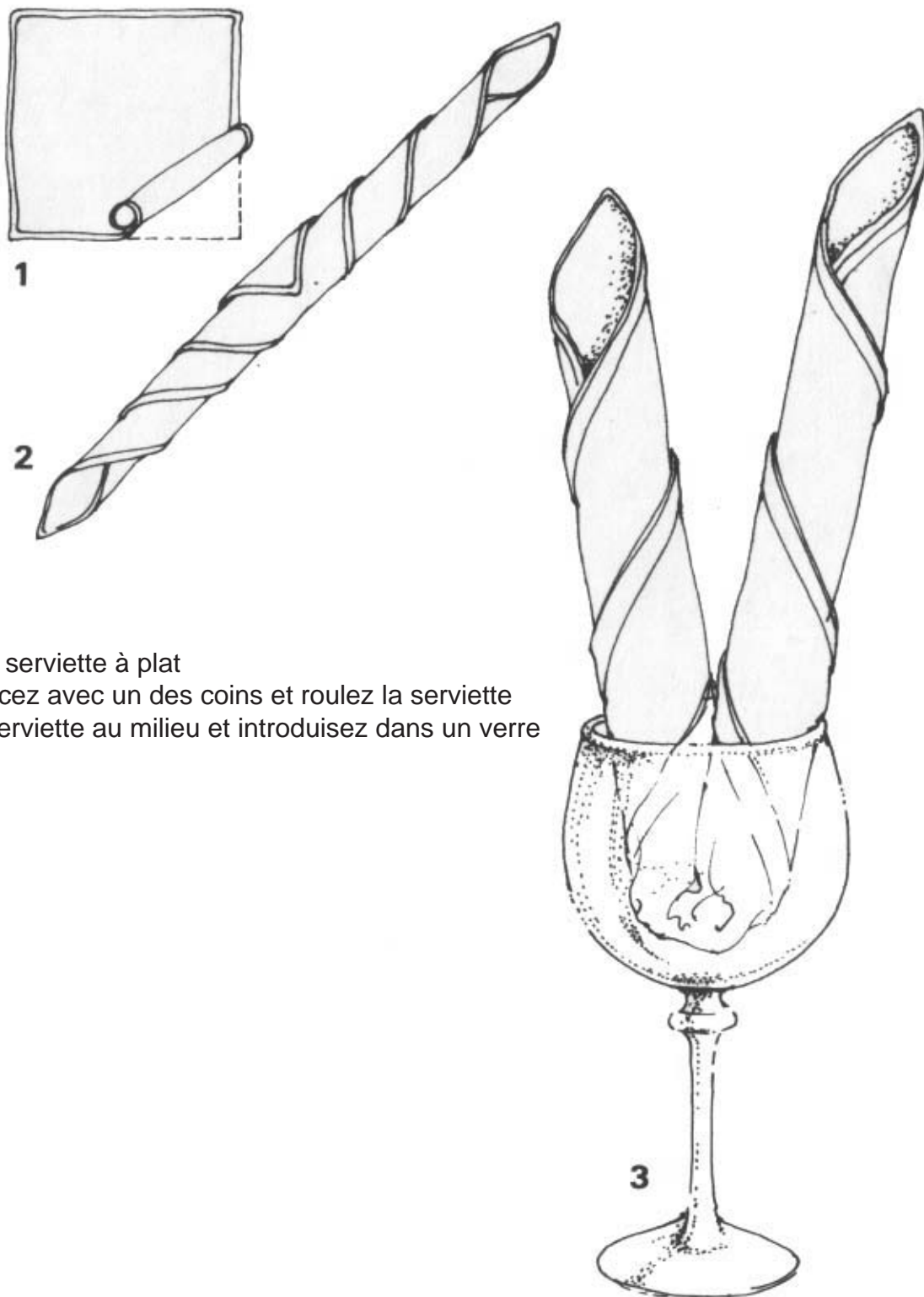

1. Mettez la serviette à plat
2. Commencez avec un des coins et roulez la serviette
3. Pliez la serviette au milieu et introduisez dans un verre

## Le déjeuner au lit : La chandelle

1. Pliez la serviette en deux diagonalement
2. Pliez la base sur environ 3 cm
3. Tournez la serviette de l'autre côté et roulez
4. Fermez en enfonçant bien le coin du bas du rouleau dans la bordure et mettez la serviette debout

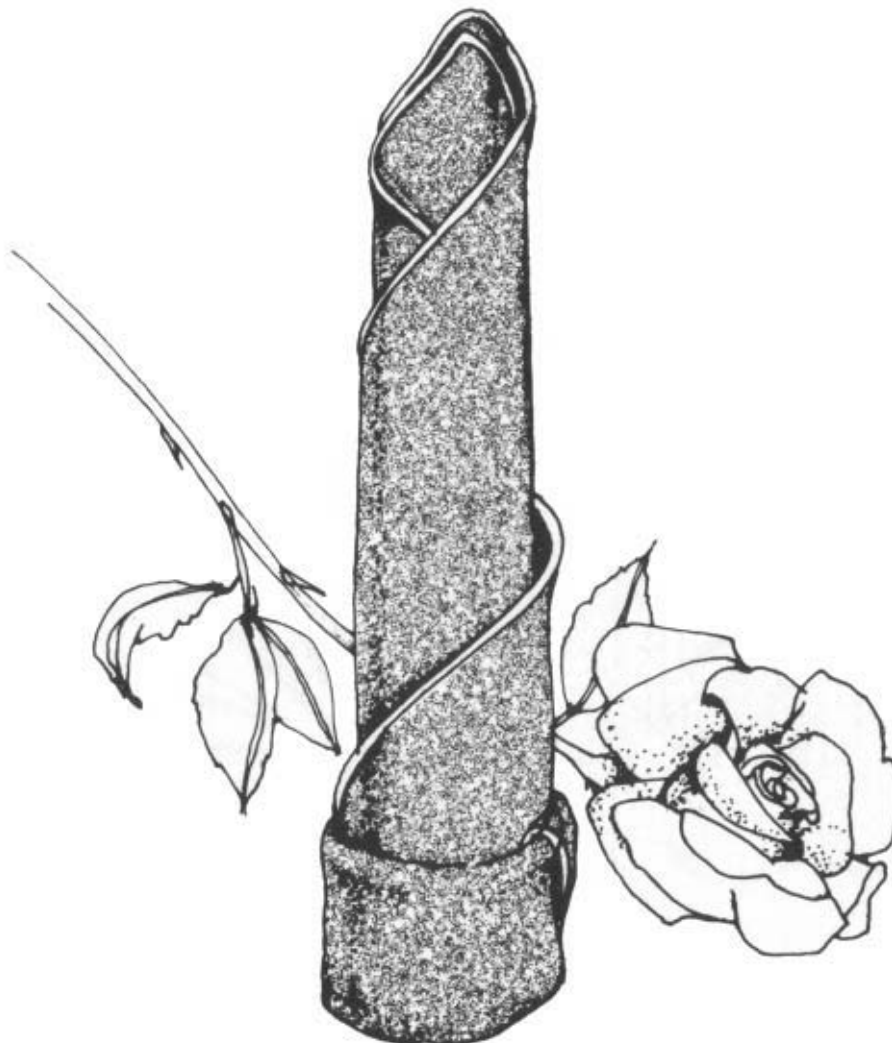
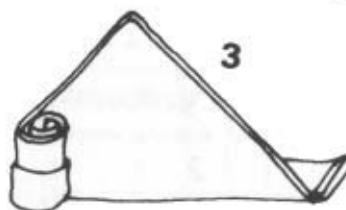
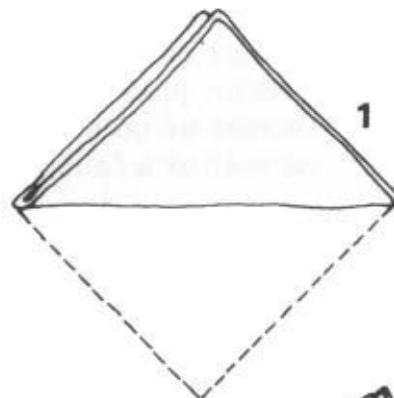

## Le déjeuner au lit : L'éventail dans le verre

1. Pliez la serviette en deux
2. Formez des plis d'accordéon de 3 cm environ, jusqu'au bout de la serviette
3. Glissez un côté dans un verre et permettez à l'autre de s'ouvrir

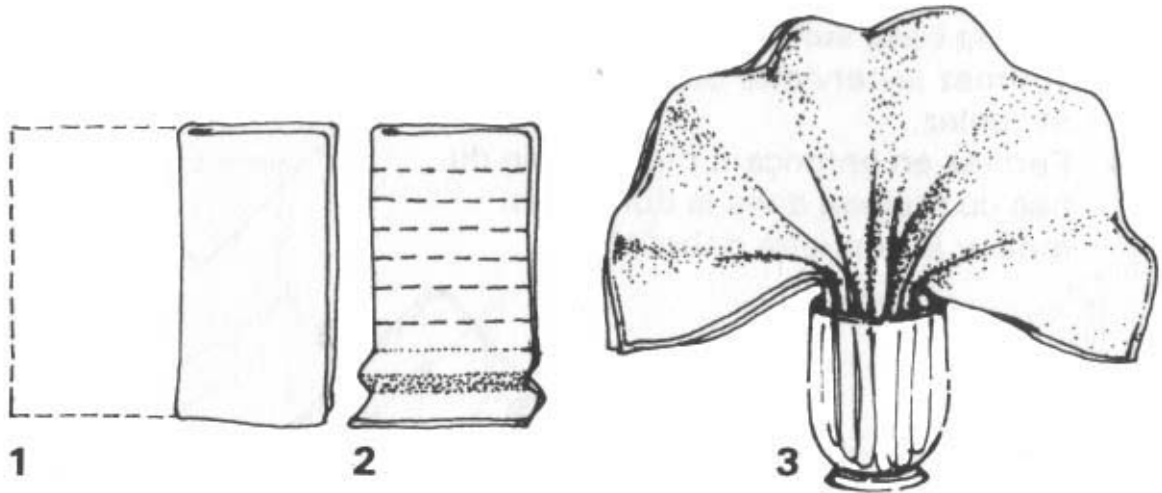

## Le déjeuner au lit : Le foulard

1. Pliez la serviette en quatre
2. Pliez la serviette en deux diagonalement
3. Plissez chaque demi-moitié
4. Glissez dans un anneau ou attachez avec un ruban

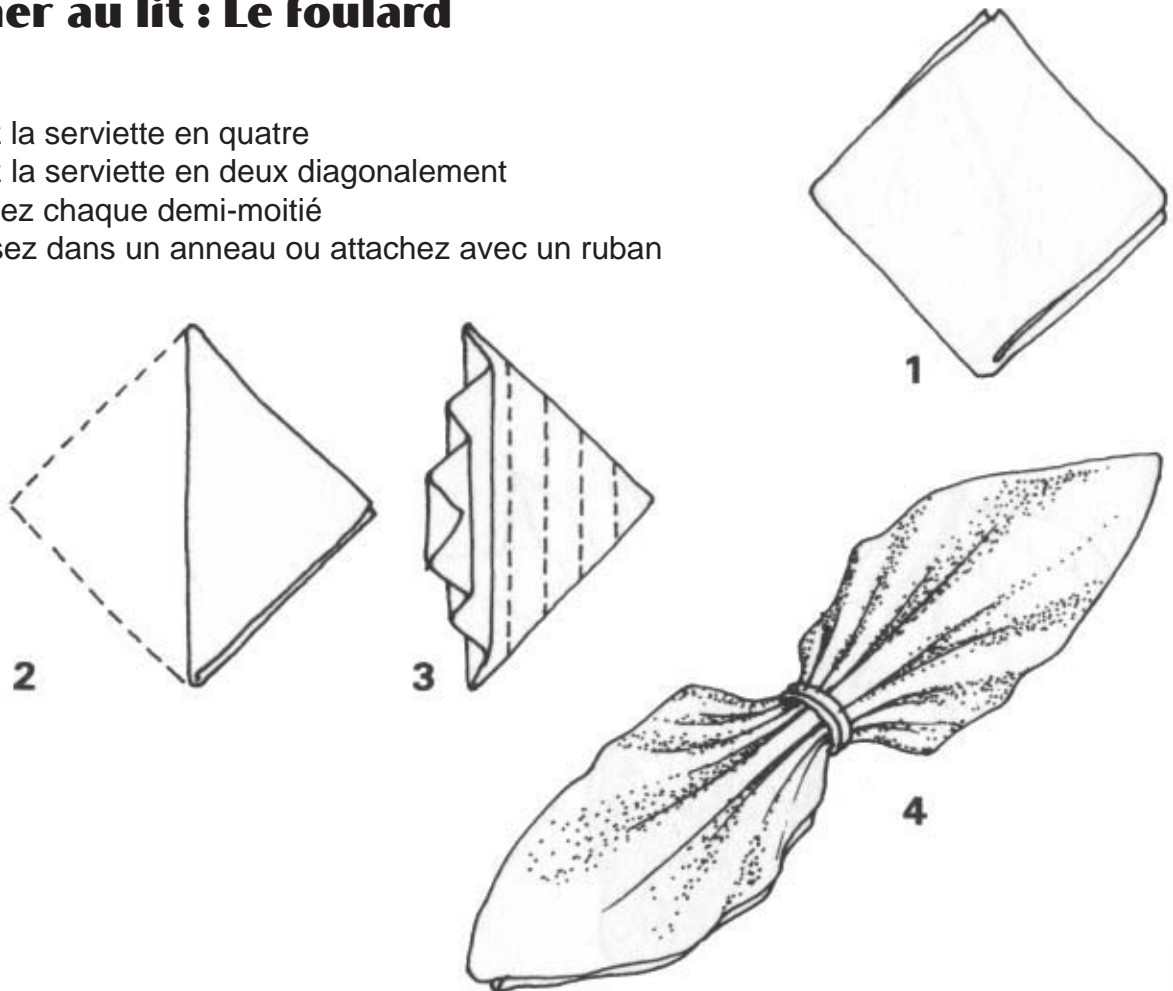

## Le brunch : La roue

1. Pliez le haut et le bas de la serviette au centre
2. Pliez la serviette de gauche à droite en plis d'accordéon de 3 cm environ
3. Attachez le centre avec une attache de serviette
4. Déployez les plis pour former une roue

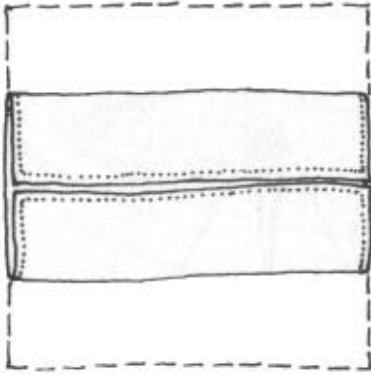

1

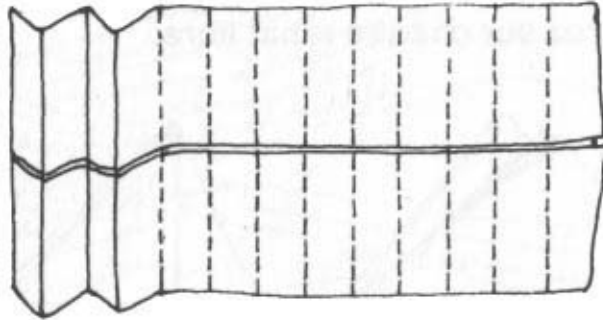

2

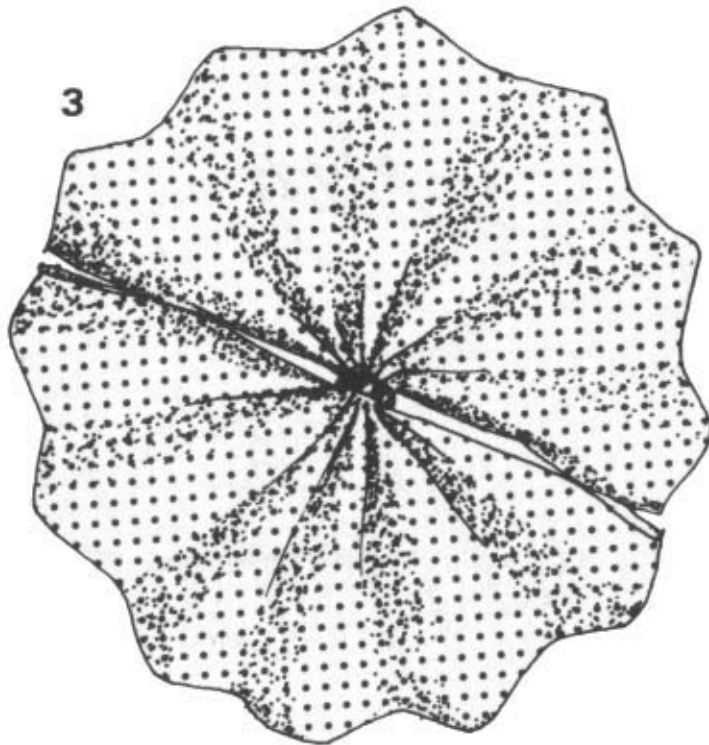

3

## Le brunch : La crête de coq

1. Pliez la serviette en quatre
2. Ramenez la moitié du bas de la serviette vers le haut et formez un triangle
3. Ramenez les côtés de gauche et de droite au centre
4. Pliez les morceaux qui dépassent en bas sous la serviette pour former un autre triangle
5. Pliez le triangle au milieu et mettez-le debout (La serviette ouvrira un peu au centre)
6. Tirez sur chaque rabat libre

